

## STARE CRKVE IZVAN SREDIŠNJE JEZGRE SPLITA (II.) I NA OTOKU ŠOLTI

### Uvod

Na zapadnom dijelu Splita, izvan središnje povijesne jezgre, nalazilo se mnogo starih crkava, posebno iz predromaničkog razdoblja. To između ostalog znači da srednjovjekovni Split nije bio omeđen isključivo Palačom i prvom zapadnom prigradnjom, već da je život tekao i na mnogo širem području. Zapadno od povijesnog središta osim sačuvanih predromaničkih crkava i njihovih tragova ima naznaka i o postojanju ranokršćanskih crkava, što opet svjedoči o dugom kontinuitetu života na tom prostoru.

Na obližnjem otoku Šolti koja je dugo, još od vremena Dioklecijana, bila sastavnim dijelom Splita, a sada je samostalna općina, također ima tragova ranokršćanskih i predromaničkih crkava. I to govori o kontinuitetu života na otoku, ali i snazi vjere njegovih stanovnika – romaniziranih Ilira i pridošlih Hrvata.

### OLD CHURCHES OUTSIDE OF THE URBAN CORE OF SPLIT (II) AND ON ŠOLTA ISLAND

All Early-Christian and pre-Romanesque churches in the west part of Split, outside of the central core of the city, are described. These are in fact mostly ruins of old churches and monasteries, or churches that are incorporated in present-day sacral buildings. Especially interesting are the remains of the Benedictine monastery and church at the former city cemetery called Sustipan, and the recently excavated remains of the St. Benedikt Church at the Bene cove. The St. Mikula Church is the best known and the best preserved church in Vela Varoš. It was built in the 11th century and then completely renovated in the 12th century. Other churches are located along the coast of the Marjan peninsula. Among them, the best preserved one is the St. Juraj Church which is situated at the very cape of Marjan. An especially interesting edifice is the Holy Mother of Špinut Church which dates back to the 5th century. As to the churches situated on the island of Šolta, the most interesting are the remains of basilicas in Grohote and on Stipanska Island, as well as the ruins of a pre-Romanesque church in Nečujam.

### Crkve uz zapadnu splitsku obalu

*Crkvice Sv. Felicija i samostan Sv. Franje*

Na početku zapadne splitske rive, uz rub Trga Franje Tuđmana i začetka Trumbićeve obale i nadomak lučice Matejuške, nalazi se samostan i crk-

va Sv. Frane. Tu je nekada bila memorija i crkva Sv. Felicija odnosno Sv. Feliksa, a izgradio ju je "nad potokom", prema izvješću Tome Arhiđakona [1], "splitski nadbiskup neki Ivan". No čini se da ju je nadbiskup Ivan (nije riječ o istoimenom nadbiskupu koji se spominje na splitskim saborima), koji je bio podrijetlom iz Splita te je u starosti živio i preminuo u toj crkvi, podigao na temeljima ranije memorije koja je bila osmerostrana i građena poput Dioklecijanovog mauzoleja, a vidljiva je i na mnogim starim tlocrtima crkve i samostana. Neki, poput Cvite Fiskovića [2], čak drže da se radilo o krstionici za ranokršćansku zajednicu na splitskoj obali.

Na tom je prostoru bila kapelica posvećena Sv. Feliksu, salonitanskom svecu i mučeniku koji je stradao u Dioklecijanovim progonima 304. godine. Prema legendi bio je podrijetlom iz Epetiuma (Stobreča), a navodno je čak bio i sahranjen u nedalekom Vrbovniku. Po jednim je stradao u blizini Epetiuma, a prema drugima u Saloni kada i Sv. Dujam.



Položaj starih crkava uokolo Marjanskog poluotoka

(1. Sv. Frane, 2. Sv. Mikula, 3. Sv. Petra „de Solurat“, 4. Sv. Filip i Jakov, 5. Sustipan, 6. Sv. Bazilije, 7. Sv. Mihovil „in colibus“, 8. Sv. Cirijak, 9. Sv. Juraj, 10. Sv. Benedikt, 11. Sv. Marija na Špinutu)

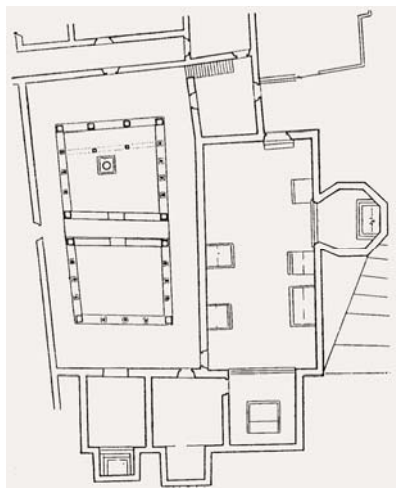

Negdašnji tlocrt samostana i crkve Sv. Frane s kapelicom Sv. Felicija (desno)

Bilo kako bilo, pokopan je na oltaru kapelice, u sarkofagu iz 4. st. koji je jedan od najpoznatijih spomenika rimske sakralne umjetnosti s prikazom prijelaza Izraelaca preko Crvenog mora, a zaslugom don Frane Bulića od 1902. čuva se u lapidariju Arheološkog muzeja u Splitu. Franjevačka crkva i samostan bili su izgrađeni pokraj crkvice Sv. Felicija. Nakon uklanjanja kapelice posmrtni su ostatci sveca sačuvani u menzi glavnoga oltara crkve Sv. Frane, a to je potvrđeno i latinskim natpisom. Inače je Sv. Feliks (Srećko) prema predaji propovijedao evanđelje i obraćao pogane, a unatoč tome što se naziva biskupom vjerojatno nije bio klerik već običan vjernik. Iz lokalnog naziva Felicije potječu oblici splitskoga muškoga i ženskoga imena File, a dan mu se slavi 18. svibnja.

Franjevci su prema dostupnim zapisima stigli u Split 1237., a prema predaji i prije, još za života Sv. Franje Asiškoga. Navodno ih je doveo slavni i nezaobilazni Toma Arhiđakon kojega su se 1222. kao studenta u Bologni snažno dojmile propovijedi toga karizmatičnog sveca.

S franjevcima se javlja nov tip samostanskog kompleksa s dvorištem kao glavnim prostornim sadržajem. Samostan je dijelom porušen na zahtjev gradske uprave tijekom Kandij-

skog rata (1645.-1669.), a crkva i samostan sa srednjovjekovnim romaničko-gotičkim klaustrom iz 14. st. doživjeli su u 19. st. korjenite promjene i znatne devastacije. Jednobrodna je crkva Sv. Frane preokrenuta od izvorne orijentacije istok-zapad, pa se i danas u crkvu ulazi s istoka kroz negdašnju apsidu. Tada je u cijelosti uklonjena i prvotna kapelica Sv. Felicija. U temeljitoj rekonstrukciji obavljenoj između 1985. i 1995. uređen je samostan, a dogradnja je oko klaustra usklađena s crkvom i trijemom. Crkva je oslobođena dog-

tan izvan Italije. Hrvatska provincija Sv. Jeronima ima danas 13 samostana i broji 76 članova, a sjedište im je u zagrebačkom samostanu Svetoga Duha u Zagrebu.

U crkvi Sv. Frane, koju s pravom nazivaju "splitski panteon", pokopani su mnogi slavni Splićani. Među njima su često spominjani kroničar bez čijega je djela nemoguće proučavati našu najstariju povijest Toma Arhiđakon (1450.-1524.), otac hrvatske književnosti Marko Marulić (1450.-1524.), skladatelj, orguljaš i negdašnji gvardijan Ivan Lukačić



Pročelje samostana i crkve Sv. Frane

radnji s južne i sjeverne strane, obnovljeno je gotičko krovništvo te obavljena konstruktivna sanacija. Čak su na pločniku ulice Šperun sa sjeverne strane crkve označeni tragovi temelja osmerostrane kapele [3].

Danas je samostan u sklopu Hrvatske provincije Sv. Jeronima franjevačka konventualaca. To je jedna od obitelji prvoga franjevačkog reda (preostali su opservanti ili smeđi fratri i kapucini), a ime su dobili po tome što su bili prvi franjevci koji su djelovali po gradovima i živjeli po kućama – "konventima". Oni su sljedbenici prvih fratara koji su u Hrvatsku došli 1214., u Trogir, što je inače bio prvi franjevački samos-

(1587.-1648.), pjesnik Jerolim Kavanjin (1643.-1714.) i političar Ante Trumbić (1864.-1938.), čiji se sarkofag nalazi u klaustu samostana, a djelo je kipara Ivana Meštrovića. U samostanu je živio i fra Bernardin Splićanin, pisac *Lekcijunara*, prve



Klaustar samostana Sv. Frane

knjige tiskane 1495. latiničnim pismom na hrvatskom jeziku. U crkvi osim glavnog oltara s moćima Sv. Felicija postoje još četiri umjetnički ukrašena oltara, od kojih je najvrjedniji onaj s raspelom, prvim radom slavnoga Blaža Jurjeva Trogiranina [2], [3], [4], [5].

### *Crkva Sv. Mikule na Stagnji u Velom Varošu*

Predromanička crkva Sv. Mikule je smještena stotinjak metara sjevernije od samostana Sv. Frane i morske obale, u pučkom predgrađu Veli Varoš. Nalazi se usred naselja koje je u 17. st. zbog gradnje bedema pomaknuto prema zapadu. To su obronci Marjana (u povijesnim izvorima zvano Pedemontis), a usred naselja Stagnja, što je znakovit naziv jer dolazi od latinske riječi *stagnum* (močvara). Zaista je teško na kamenom popločenoj zaravni usred strmih obronaka zamisliti negdašnji močvarni predio, no to je vjerojatno povezano s vjerojatno presvođenim potokom koji je uz crkvu Sv. Frane spominjao i Toma Arhiđakon [1]. Uostalom crkva se u 13. st. nazivala Sveti Nikola "de Serra" što bi značilo na – "na kosi" ili "na gori".

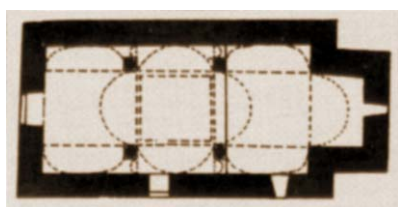

Tlocrt crkve Sv. Mikule

Uokolo crkve posvećene Sv. Nikoli, koja pripada najpoznatijim i najljepšim predromaničkim crkvama u Splitu, nalaze se i najstarije kuće Velog Varoša, a prema povijesnim izvorima (u naknadnom dodatku listine o osnutku benediktinskog samostana Sv. Eufemije iz 1069.) dala ju je 1068. izgraditi Splićanka Nemira, benediktinka iz romanske obitelji Messagalina. Crkva je do danas sačuvala izvorni izgled crkve s upisanim transeptom



Zapadno pročelje crkve Sv. Mikule

(poprečnim brodom) iznad kojega se nalazi kupola, a ima i bačvaste svodove nad uzdužnim i poprečnim krakovima te nad krovnim sustavom. Četiri monolitna klesana stupa s predromaničkim kapitelima (koji potječu iz Dioklecijanove palače) nosila su prvotnu kupolu. Ostali su bočni prostori presvođeni polukulatama, baš kao i apsida koja je pravokutnoga presjeka i iznutra i izvana. Dakle crkva ima izrazite bizantske utjecaje jer osim upisanoga transepta ima i lažne bočne brodove.

Zapadno je pročelje crkve krajem 11. ili početkom 12. st. pregradio Nemirin mlađi brat Ivan sa ženom Tihom. On je dao izraditi novi zapadni portal sa zabatom koji nose lavi- ce, a izradio je i novu oltarnu preg-

radu s romaničkim plutejima, gredama i zabatom. Vjerojatno je i prvobitnu kupolu zamijenio niskim zvo-



Unutrašnjost crkve Sv. Mikule

nikom koji je ostao zabilježen u starijim nacrtima.

Crkvu su u 17. st. oštetili Turci, a u obnovi je produžena na zapadnoj i istočnoj stani te nadograđena masivnom i neprikladnim zvonikom. U 20. st. crkva je obnavljana tri puta – 1919., 1949. i 1990., a najtemeljiti restauratorski zahvati učinjeni su 1949. godine kada je crkvi vraćen izvorni izgled iz predromaničkog i romaničkog razdoblja. Uklonjeni su zapadni prostor i zvonik, pridodana kupola te restaurirana apsida na mjestu sakristije. Obnovljeni su i oltar i oltarna pregrada kojih su ulomci bili sačuvani u unutrašnjosti. Crkvi je s južne strane pridodan i manji zvonik na preslicu.

Uz crkvu je u 14. st. bila bratovština, a u 16. st. obitavalište pustinjača. Ispred crkve bili su grobovi braćima i pustinjača koji su uklonjeni 1922. godine. Crkva je pod upravom nadbiskupskog sjemeništa od 1699., a misa se u njoj služi jednom na godinu – 6. prosinca na blagdan Sv. Nikole.

Crkvena je lađa duga 6,5 m i široka 4,5 m, a četvrtasta je apsida 1,5 m duga i 3 m široka. Oltarna se menza nalazi u apsidi, a iza apside je prozorčić s kamenom rešetkom (tranzenom). Crkva je u cijelosti pokrivena kamenim pločama.

Natpis koji je uklesan na zakošenom nadvratniku pokriven je patinom i za prolaznike je gotovo neuočljiv. U njemu se kao darovatelji spominju "znameniti i slavni" (*ilustrus* i *clarus*) Ivan (*Iohannes*) i druga mu žena Tiha (*Ticha*), a prema ondašnjim dokumentima zna se da potječe iz bogate romanske obitelji Messagalina. Još jedan nepotpuni natpis postoji i u unutrašnjosti crkve, a pričvršćen je uz južni zid iako je nekada stajao pred oltarom. I taj natpis spominje Ivana koji je crkvu gradio ili obnavljao sa svojom drugom ženom, ali imovinom prve, i uz pomoć svojih sestara. No činjenica da se žena zo-

ve Tiha i da mu je sestra bila Nemira svjedoči o ranom prodoru hrvatskih imena među splitske patricije. Inače je Nemira najstariji zabilježeni ženski antroponim još iz 9. st., a nosila ga je majka starohrvatskog velikaša Gostihe, ktitorica (utemeljiteljica) crkve Sv. Spasa na vrelu Cetine [4], [5], [6], [7], [8].

Valja reći da je, kako se čini, crkva u dobrom stanju iako vegetacije ima na svim krovnim površinama. No kao i drugdje u Splitu za lakše snalaženje nema prema crkvi ni jednog putokaza u zamršenim i uskim uličicama, a nije dakako moguće ni razgledati njezinu unutrašnjost, niti o tome postoji bilo kakva pisana obavijest.

### *Tragovi dviju crkava u predjelu Dražanac*

Na prvom rtu zapadne obale, koja je znakovita po nizu usporednih kamenih grebena i malih draga među njima (po kojima je cijeli kraj dobio ime Dražanac), nekad se nalazila crkva Sv. Petra "de Solurat". Solurat je inače mala uličica iznad nasutoga obalnog pojasa Obale kneza Branimira i bivšega hotela Ambasador, a poslije doma JNA (koji dugo stoji napušten i zatvoren), a u Soluratu su navodno pronađeni tragovi crkve za koju se vjeruje da je bila iz predromaničkog razdoblja.

Pažljiviji čitatelji ovih naših natpisa odmah će znati da ti temelji nisu nigdje označeni i da ih je jednostavno nemoguće pronaći među gusto naslaganim kućama, posebno i stoga što nitko od stanovnika ili slučajnih prolaznika toga dijela grada nikada nije ni čuo za tragove bilo kakve crkve. Nismo uspjeli pronaći ni pisanih tragova o obavljenim istraživanjima, a nema ni odgovarajućih crteža. Jedino što smo poslije od jednoga starog Splitsanina na Rivi čuli, i uz pretpostavku da je to točno, jest da se ta crkva nekad nalazila na stijenama Solurata i da se poslije nazivala Sv.

Ante Tolomaša. Crkva se inače samo uzgredno spominje u nekim izvorima [5], [6].

Sličan je slučaj i s crkvom Sv. Filipa i Jakova koja se nalazila u ulici Dražanac u nastavku ulice Solurat. Tamo postoje tragovi te crkve iz 17. st., koje također nismo uspjeli pronaći na nekoliko zapuštenih ledina. Vjeruje da je to negdašnja crkva Sv. Andrije, o kojoj ima tragova u pisanim izvorima, a potvrda za to su pronađeni dijelovi oltarne pregrade za koje se procjenjuje da potječu iz 10. st. [2], [5], [6].

### *Crkva i opatija na Sustipanu*

Poluotok koji s jugozapada, zapravo greben položen u smjeru istok-zapad (dug približno 500 m i s najvećom nadmorskom visinom 17 m), zatvara splitsku gradsku luku nosi naziv Sustipan po negdašnjoj benediktinskoj crkvi i opatiji Sv. Stjepana "pod borovima" (*sub pinis*), koja je bila posvećena Sv. Stjepanu Prvomučniku. Samostan se prvi put spominje u povijesnim vrelima 1020. godine, a nalazio se na mjestu negdašnjega starokršćanskoga groblja.

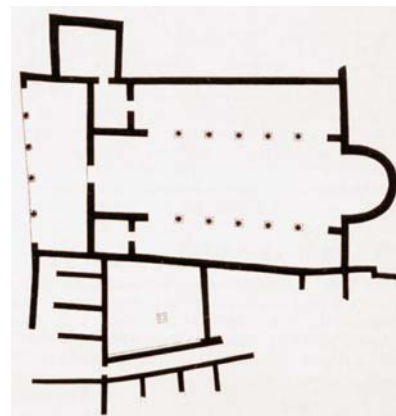

Tlocrt pretpostavljenog izgleda crkve i samostana Sv. Stjepana na Sustipanu

Ta je benediktinska opatija vrlo važna za hrvatsku povijest jer je u njoj od 1078. do 1089. boravio Stjepan II., posljednji hrvatski kralj iz dinastije Trpimirovića. Stjepan je bio nećak kralja Petra Krešimira IV., a vjerojatno je u dinastičkim borbama



Pogled iz zraka na arheološke nalaze na Sustipanu tijekom istraživanja 1994.

bio prisiljen otići u samostan (iako sam u darovnici samostanu iz 1078. kao razlog navodi bolest) da bi na prijestolje mogao zasjesti kralj Dmitar Zvonimir koji je vladao od 1075. do 1089. Kako je Zvonimirov sin Radovan umro prije svog oca, hrvatsko je prijestolje ponovno ostalo slobodno, a u prijestolonasljedničkim sukobima Stjepan je doslovno izvučen iz samostana i okrunjen za hrvatskog kralja. Vladao je dvije godine, a nakon njegove smrti 1091. nastali su još veći nemiri pa je Zvonimirova udovica Jelena Lijepa, pozivajući se na pravo posljednje živuće osobe kraljevske krvi, na hrvatsko prijestolje pozvala svoga brata – ugarskoga kralja Ladislava I. Arpadovića.

Uloga je samostana u crkvenoj i građanskoj povijesti Splita bila velika jer je stoljećima njegov prior, koji je uvijek bio domaći sin, uživao u gradu najveći ugled poslije nadbiskupa i kneza. Samostan je imao velike posjede, a bio je i vlasnik zemalja Sv. Marije u Poljudu i Sv. Kuzme i Damjana u Trsteniku. Njegovo je značenje počelo opadati jačanjem



Park Sustipan s ostacima bazilike benediktinskog samostana

novih redova poput franjevac i dominikanaca tijekom 13. i 14. st., a od 15. st. počeo je samostan propadati i konačno se pretvorio u ruševine.

Godine 1814. na mjestu srednjovjekovne crkve izgrađena je mala crkva koja je i danas u uporabi. U njoj se nalazi šest stupova koji izvorno potječu iz Dioklecijanove palače i koji su se nalazili u srednjovjekovnoj bazilici.

Francuzi su tijekom svoje kratkotrajne uprave Dalmacijom uz brojne važne

reforme propisali i gradnju vangradskih groblja, jer se dotad u Splitu i u ostalim dalmatinskim gradovima pokapalo u gradskim crkvama i uokolo njih. Ta je zamisao ostvarena nakon odlaska Francuza, tek negdje 1825. godine. Tijekom nešto više od stotinu godina pokopano je na sustipanskom groblju više od 40.000 Splitsana. Zbog skučenih uvjeta počela su 1928. ukapanja na novom gradskom groblju u Tršćenici (Lovrinu), a 1931. zabranjena je izgradnja novih grobova na Sustipanu, a od 1943. i ukapanje u tamošnje stare grobnice.

Sustipansko je groblje bilo jedinstveno po svojoj ljepoti, ponajprije zbog svoga izuzetnoga položaja, stare borove šume, ostataka benediktinskog samostana, romantičnoga i zelenilom ispunjenoga grobljanskoga ambijenta te skromnih nadgrobnih

ploča gradskih bratovština i reprezentivnih kamenih grobnica starih i novih splitskih obitelji. Bila je to bogata i slikovita izložba pisanih spomena o najistaknutijim gradskim ličnostima tijekom proteklih stotinjak godina, ali ujedno i galerija majstorskih radova splitskih zanatlija – klesara, zidara i kovača. Posebno su bili vrijedni radovi kipara poput Rendića, Cararre, Rosandića, Meštrovića i dr.

Staro je groblje Sustipan preseljeno 1961. političkom voljom na novo

groblje Lovrinac, a taj je pomalo barbarski čin opravdavan postojanjem ponekih "nepodobnih" mrtvaca. Grobnice su preseljene i grobovi i prekopani, a Sustipan pretvoren u park sa zapuštenim benediktinskim samostanom, ali i spašen od namjere da se na tom mjestu gradi hotel ili čak starohrvatski muzej. Staro je negdašnje groblje do danas uspješno obranilo svoju najveću vrijednost, svoju siluetu, posebno pred graditeljskim pretenzijama marine u gradskoj luci i plivališta u Zvončacu s druge strane.

Ipak zahvaljujući činjenici da je groblje uklonjeno obavljena su i temeljitija arheološka istraživanja tijekom kojih su otkriveni temeljni zidovi prostrane bazilike (43,8 x 23 m) s ostatcima samostana. Crkva je bila uzdužna trobrodna i sa svetištem orijentirana prema istoku, a imala je široku polukružnu apsidu i narteks na pročelju koji je bio rastvoren s nizom stupova. Između skraćenih bočnih brodova i nartekusa bile su dvije pravokutne prostorije, a na sjevernoj se strani uz baziliku prislanjalo dvorište, okruženo stambenim sklopom. Crkvi je naknadno, u 13. st., sa sjeverne strane pridodan zvonik.

Tijekom istražnih radova pronađeni su ulomci oltarne pregrade s pleternim ukrasom koji potječu iz 10. st., vjerojatnog nastanka crkve i samostana. Pronađeni su i ostatci samostanskih ćelija koje su zatvarale središnji klaustar. Pronađen je i jedan ulomak sarkofaga iz 5. ili 6. st. Među najzanimljivije nalaze svakako pripada predromanički mramorni zabat oltarne pregrade s likom Krista među anđelima (*Maiestas Domini*). Za taj lijepi primjerak skulpture 11. st. postoje tvrdnje da je u 16. st. donesen iz Knina.

Utvrđivanje gradnje bazilike još je uvijek pomalo sporno jer su istraživanjima pronađeni slojevi od antičkoga do suvremenog doba. Stoga su Tomislav Marasović i Dasen Vrsa-

lović [9] koji su bili među prvim istraživačima pretpostavili da je na mjestu antičkoga gospodarstva nastala manja kulturna građevina, kojoj je pripisan potez kasnoantičkog zida ispod bazilike, a da je nad njom u srednjem vijeku nastala prostrana crkva. Ipak u najnovije vrijeme prevladava stajalište da je bazilika ranokršćansko zadnje koje je naknadno nadograđeno i adaptirano.

U posljednjim istraživanjima obavljenim na ovom lokalitetu 1994. godine [10] pronađena su dva nova zida samostana južno od bazilike te dijelovi stupova. Pronađeno je i dosta grobova iz kasnosrednjovjekovnog razdoblja u kojima su pokapani umrli u kužnim pošastima što su u Splitu harale od 14. do 18. st. To posebno potvrđuje činjenica da su neki grobovi s više pokojnika zasuti vapnom. Danas na Sustipanu nema tragova grobova, jedino se mogu uočiti konzervirani preostali dijelovi zidova stare bazilike [4], [5], [9], [10].

### Stare crkve uz obalu Marjanskog poluotoka

#### *Crkve sačuvane samo u tragovima*

Južne padine Marjanskog poluotoka nose naziv Meje, a negdje na sredini tog područja svojedobno je Cvito Fisković pronašao ulomak klesanca s urezanim ranokršćanskim križem koji ga je skupa s ostatcima zatečenoga građevinskog materijala upućivao na postojanje ranokršćanske ili predromaničke crkve. Sasvim je moguće da je riječ o crkvi Sv. Bazilije poznatoj iz dokumenata, a njezini su se ostatci u tom području mogli vidjeti još u prvoj polovici 20. st. Urezani križ upućuje na ranokršćansko razdoblje, a naslovnik crkve Sv. Bazilije na moguće postojanje prebenediktinskoga samostana ili pustinjačke eremitaže. Naime kao što je već na ovim stranicama pisano Sv. Bazilije Veliki (329.-379.) bio je

osnivač istočnog monaštva, a izradio je i pravila življenja u njima. Rijedak je titular crkava na našim prostorima, iako u Križevcima i Osijeku djeluju sestre bazilijanke odnosno vasilijanke kao pripadnice redovničkog reda sv. Bazilija i sv. Makrine. Pojavljivanje crkve posvećene tomu velikom svecu istočnoga kršćanstva u podnožju Marjana vezano je s utvrđenim postojanjem pustinjaka u špiljama toga brda.

Nešto dalje, u predjelu Kašnjun (može i Kašun), u okolišu zasutom antičkom keramikom i opekama i zvanom Bambina glavica, bio je Ejnar Dyggve uočio ulomak nadvratnika s urezanim ranokršćanskim križevima koji se danas čuva u Arheološkom muzeju u Splitu. Na tom su istom prostoru još prije pronađeni pleterni ulomci, što svjedoči o predromaničkoj crkvi sa srednjovjekovnim kontinuitetom. Vjerojatno se radi o crkvi Sv. Mihovila "in colibus" koja se upravo



Fragment iz crkve Sv. Mihovila „in colibus“

spominje na ovom prostoru, ali taj lokalitet još nije istražen. Inače na podmarjanskom predjelu Kašnjun bila je prapovijesna i kasnoantička utvrda na što upućuje i naziv koji je nastao iz – *castellum* [2], [4], [5].

Valja reći da se nešto sjevernije nalazi crkva Sv. Jere iz 15. st., a oratorij Sv. Cirijaka u obližnjoj špilji ispod hrpta Marjana.

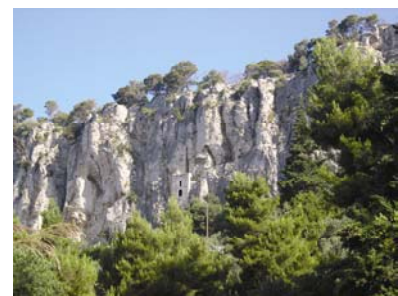

Pustinjačka crkva na mjestu crkve Sv. Cirijaka

### Sv. Juraj na rtu Marjana

Na rtu Marjana, uz ostatke Dijanina hrama zabilježena u Peutingerovoj karti (srednjovjekovnoj kopiji rimskog izvornika), strši na hridi sjeverno od zgrade Oceanografskog instituta predromanička crkva Sv. Jure (Jurja).

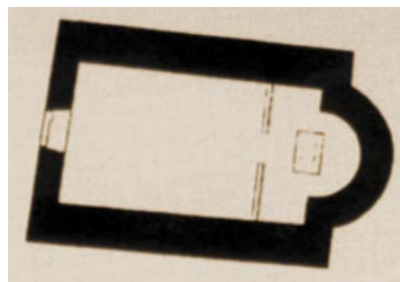

Tlocrt crkve Sv. Jure na rtu Marjana

Ta je crkva bila podignuta u 9. st. kao jednobrodna građevina s bačvastim svodom i okruglom apsidom, s nerazčlanjenim vanjskim i unutrašnjim zidovima. U crkvi je pronađen dio



Crkva Sv. Jure

izvorne oltarne pregrade, ukrašen motivima križa s palmetama i arkadama. U kasnom je srednjem vijeku porušen bačvasti svod i na njegovu mjestu sagrađen šiljasti, svojstven gotičkom graditeljstvu. Bila je u

ruševnom staju, ali je 1975. temeljito obnovljena.

Južno od crkve nalaze se tragovi jedne antičke građevine za koju Tomislav Marasović [4] tvrdi da je u ranom srednjem vijeku preinačeni hram u još jednu crkvu Sv. Mihovila. Za tu svoju tvrdnju nije ponudio nikakvih dokaza. Kako se radi o predromaničkim crkvicama koje se zaista nisu gradile jedna pokraj druge (kao što se to znalo događati kod starokršćanskih crkava) to se zaista čini prilično nevjerojatnim. Ako je uopće pronađen neki fragment koji upućuje na crkvu Sv. Mihovila na tom prostoru, mogao je biti donesen iz nedaleke crkve Sv. Mihovila "in colibus". A ako su za takvu tvrdnju podloga povijesni izvori, moguće je da je sadašnja crkva Sv. Jurja najprije bila posvećena Sv. Mihovilu, upravo onako kako to navodi Branka Migoti [2], [3], [4], [5], [6].

### Sv. Benedikt u uvali Bene

Uvala Bene nalazi se na sjevernoj strani poluotoka Marjana, a sam je naziv, uz ostatak oltarnog stupa s udubljenjima za moćnik, odavno na

sebe svratio pozornost stručne javnosti. Nakon što je Veleučilište u Splitu dobilo koncesiju za iskorištavanje uvale Bene i njezinih športsko-rekreativnih sadržaja, pokrenuto je temeljito arheološko istraživanje kako bi se utvrdio točan položaj crkve te saznalo je li što sačuvano od njezinih graditeljskih ostataka.

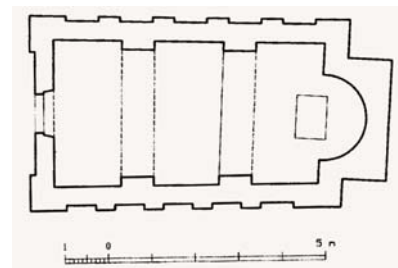

Tlocrt crkve Sv. Benedikta

Već pri prvim sondiranjima 2002. pronađeni su ostatci bočnih zidova crkve uz marjansku cestu koja je bila prepreka za dalja istraživanja. Stoga je cesta pomaknuta, a u tome je pomoglo i društvo *Marjan*. Do nastavka radova došlo je 2004. Pronađeni su skromni sačuvani dijelovi crkve, koji su stručno konzervirani, a nad prekrivenim ostacima restaurirani su zidovi, poravnani pod, postavljen oltarni stup na prijašnje mjesto i uređen okoliš.

Crkva se u povijesnim izvorima spominje po svojim topografskim značajkama vezanim uz brdo Marjan (*de Monte, suptus montem Mergnani*), a tako se naziva u prvom spominjanju 1362. No već se nakon posjeta nadbiskupa Foconija (1578.) spominje kao porušena građevina, a u vizitaciji nadbiskupa Friulija (1603.) navode se samo njezine ruševine. Neko se vrijeme poslije navodila u popisu kaptolskih zemalja, ali je poslije potpuno zaboravljena. Oltarni stup (*stipes*) kao jedini materijalni ostatak crkve zabilježio je Ljubo Karaman 1932.

Toponim Bene jedan je od dvadesetak toponima (sanktorema) nastalih na temelju naziva titulara svetaca na području Splita. Mnogi su oblikova-

ni s refleksom dalmatinskog pridjeva "sanctus", a oblik Bene je hipokoristik (umanjenica) od imena Benedikt. U slučaju ovoga naziva došlo je zbogavnog rušenja crkve i raznošenja njezinih ostataka do potpunog zaborava sakralne građevine, pa se počelo govoriti i pisati kao imenica u množini. Stoga se tako često rabi i sklanja pa se, primjerice, govori: "kupam se na Benama", umjesto ispravno "kupam se na Beni" [11].

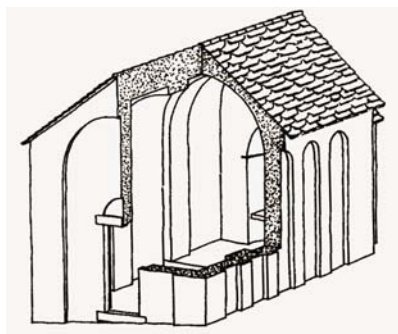

Pretpostavljeni izgled crkve Sv. Benedikta

Zanimljivo je da je Sv. Benedikt, barem sudeći prema broju samostana, među najštovanijim svecima u Zapadnoj Europi, pa i u Hrvatskoj, a posebno u njezinim primorskim područjima. Otkako je Sv. Benedikt iz Nursije na Monte Cassinu u Italiji

osnovao najstariji crkveni red u zapadnom kršćanstvu, benediktinci su se po Europi počeli naglo širiti, najviše od 9. do 12. st. (od Karla Velikoga do Clunyjskih reformi), a njihov utjecaj pada od 13. st. i pojave tzv. prosjačkih redova. U Dalmaciji i Istri zabilježeno je u tom razdoblju više od stotinu muških i pedesetak ženskih samostana, a njihov je utjecaj na razvoj graditeljstva i opće kulture na tom području bio od presudnog značenja. Stoga je 1964. Sv. Benedikt kao osnivač najvažnijih srednjovjekovnih samostana proglašen jednim od zaštitnika Europe, a njegov se dan slavi 11. srpnja. Zanimljivo je pritom da izuzetno malo crkava i samostana nosi ime po tom znamenitom svecu, a takav je slučaj i drugdje u Europi pa crkva podno Marjana pripada takvim rijetkim primjerima.

Na temelju oskudnih ostataka pronađenih tijekom iskapanja zaključeno je da je crkva Sv. Benedikta (ili Sv. Bene) bila jednobrodna građevina s polukružnom apsidom presvođenom polukalotom iznutra, a četvrtastom izvana. Crkveni je svod najvjerojatnije bio presvođen bačvastim svo-

dom i natkriven dvostrešnim krovom od kamenih ploča. Vanjske su zidne plohe bile raščlanjene plitkim nišama, po pet na svakoj strani, ali one su bile u nesimetričnom rasporedu. Unutrašnje raščlanjivanje je teško prepoznati zbog slabe sačuvanosti, ali se ipak po ostacima vapnenog morta može pretpostaviti trodijelna podjela sa po dva para unutrašnjih lezena koje zajedno s pojasnicama pridržavaju trotravejni bačvasti svod. Vanjska je širina crkve 4,55 m, unutrašnja 3,5 m, a promjer je polukružne apsida 2 m. Vanjska duljina od 8,2 m samo pretpostavljena.

Zanimljivo je da je završetak arheoloških i konzervatorskih radova obilježen 11. srpnja 2004. na blagdan Sv. Benedikta prvim svečanim bogoslužjem u obnovljenom prostoru [4], [11].

### Crkva Gospe od Špinuta

Crkva Gospe od Špinuta (ili Sv. Marija) drevna je crkva u sjeverozapadnom predjelu Splita podno sjevernih obronaka Marjana, s uočljivim stilskim oznakama romanike, gotike i renesanse, ali i s tragovima mnogih prijašnji razdoblja. Na temelju uzidanih ulomaka s motivima vitkih urezanih križeva proširenih krajeva, ali i tehnike građenja, pretpostavljen je predromanički i ranokršćanski sloj na ovoj crkvi, a to je potvrđeno u sondažnim istraživanjima krajem sedamdesetih godina prošlog stoljeća.

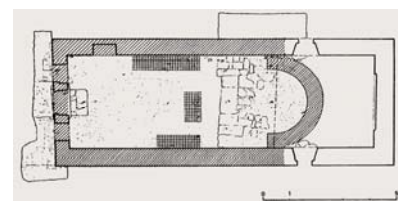

Tlocrt crkve Gospe od Špinuta

Tada je utvrđeno da je mala (8,5 x 4,7m) jednobrodna i uzdužno orijentirana građevina s polukružnom apsidom ranokršćansko zdanje koje je podignuto nad prijašnjom antičkom građevinom. To posebno dokazuju nadvratnik i mnogi drugi pronađeni



Konzervirani ostatci crkve Sv. Benedikta





Ulaz u crkvu Gospe od Špinuta

ulomci. Isti je tlocrt potom ponovila romanička obnova, koja je u baroku produžena pa je poništila apsidu najstarije crkve. Od te je najstarije crkve djelomice sačuvan pod te sjeverni i južni zid do visine od 1 m. U romaničkoj je fazi bio oblikovan jednobrodni jednostavan prostor s bačvastim stropom i polukružnom apsidom, a na zapadnom je pročelju u 16 st. dodan zvonik na preslicu u renesansnom stilu.

Prema jednostavnom tlocrtu i brojnim ranokršćanskim spolijima može se zaključiti da je najstarija crkva građena u 5. st. U obnovi i restauraciji završenoj 1980. prvotna je polukružna apside prikazana u interijeru u zadržanim baroknim gabaritima.

Lijepa crkva Gospe od Špinut uklopljena je u gusto zelenilo i posebno ograđena, a u dvorištu se nalaze mnogi starokršćanski i srednjovjekovni kameni ulomci. Crkva je inače čvrsto zatvorena za eventualne slučajne namjernike.

Toponim Špinut (govori se i Spinut) prvi je put spomenut 1096. u obliku *Spinunti agrum*, što bi u prijevodu značilo "trnoviti agrum" jer latinska riječ *spinutum* znači trnje [2], [3], [4], [5].

### Ranokršćanske i predromaničke crkve na šoltanskom području

Na otoku Šolti, koji je dug 19 km, širok 5 km, a ima površinu od 58,9 km<sup>2</sup>, zabilježeno je nekoliko starokršćanskih i nekoliko predromanič-

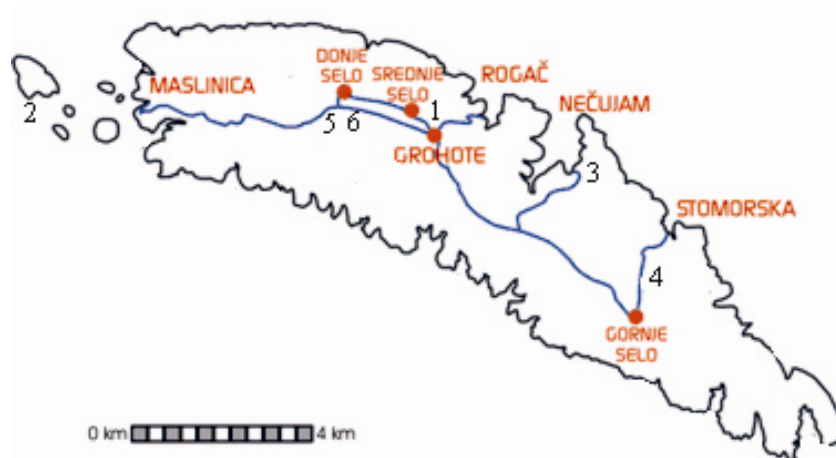

Karta Šolte s naznakama starih crkava

(1. Sv. Stjepan u Grohotama, 2. Sv. Stjepan na Stipanskoj, 3. Sv. Petar, 4. Stomorija, 5. crkva Sv. Jelene, 6. crkva Sv. Mihovila)

kih crkava, od kojih su one najstarije uglavnom u ruševinama, a preostale su iz kasnijih razdoblja. Na to je sakralno graditeljstvo znatno utjecala blizina velikoga upravnog i vjerskog središta Salone, a taj je utjecaj bio pojačan i činjenicom da se na ovom otoku, baš kao ni na susjed-

nom Braču, nikad nije razvilo gradsko središte.

Grčki je naziv otoka *Olyntha*, Rimljani su ga nazivali *Solenta*, a oblik *Solta* prvi se put pojavljuje u 14 st. u Splitskom statutu. Kada je u 7. st. razorena Salona, dio stanovnika prebjegao je na Šoltu, a nakon pada Klisa (1537.) otok su naselili bjegunci s kopna.

### Starokršćanske bazilike u Grohotama i otočiću Stipanska

Starokršćanska bazilika u Grohotama smještena je uz grobljansku i župnu crkvu najvećega šoltanskoga naselja u unutrašnjosti sjevernog dijela otoka. Nalaz antičke nekropole i ranokršćanskih sarkofaga doveli su do prvih istraživanja ove lokacije još u razdoblju 1927.-1932., ali ti rezultati nisu objavljeni pa su tek revidirana istraživanja u sedamdesetim i osamdesetim godinama prošlog stoljeća razjasnila tlocrtnu organizaciju i građevinske faze toga lokaliteta.

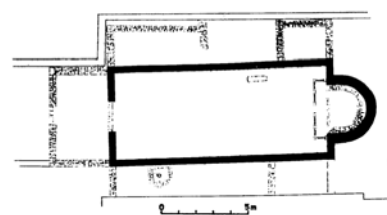

Tlocrt crkve Sv. Stjepana u Grohotama



Ostaci crkve Sv. Stjepana u Grohotama

Crkva pripada raširenom tipu složene crkve koja je vanjskim izgledom pružala dojam trobrodnosti, a takvih je inačica najviše bilo na današnjem području Bosne i Hercegovine, ali i u Naroni te na susjednom Braču, gdje je Lovrečina najbolji primjer. Riječ je o jednobrodnim crkvama koje su bile uzdignute u odnosu na brojne uzdužne pobočne prigradnje i natkrivene dvostrešnim krovom s drvenom konstrukcijom. U ovom je slučaju otkriveno da je najprije izgrađena jednobrodna uzdužna i orijentirana građevina (17,6 x 7,2 m) s polukružnom presvođenom apsidom i oltarnom pregradom, a da je u drugoj fazi na zapadnom pročelju izgrađen narteks, a s južne i sjeverne strane dodani su aneksi i probijeni otvori za komunikaciju sa svetištem. Dvije manje, gotovo četvrtaste prostorije, koje se doimaju poput bočnih istaka ispred apside vjerojatno su bili pastoforiji namijeni liturgijskim potrebama. Točan raspored južnih prigradnji nije moguće utvrditi jer su dijelom prekriveni temeljima nove crkve. No pouzdano se zna da je u jednoj od njih bila naknadno uređena krstionica sa zdencem kružno četvrtastog oblika.

Sačuvani su brojni dijelovi crkvenoga kamenog namještaja koji je pretežno pokriven geometrijskim i stiliziranim biljnim motivima iz 6. st., a cijeli je kompleks vjerojatno izgrađen tijekom 5. i 6. stoljeća, najvjerojatnije za Justinijanove vladavine koja je potakla gradnju mnogih crkava na obali i na otocima, a posebno na susjednom Braču. Na različitim su mjestima zatečeni ostaci višebojnoga geometrijskog mozaika koji najvjerojatnije potječe iz druge faze gradnje crkve. Ispred apside je i posebna mozaična površina koja otkriva pomicanje oltarne pregrade i povećavanje svetišta, a to možda znači i pojavu redovnika. Zna se da je u srednjem vijeku crkva Sv. Stjepana u Grohotama bila posebno izdvojeno svetište (cela) istoimenoga splitskoga benediktinskog samostana, pa možda obje crkve imaju naslijeđene zaštitnike iz ranokršćanskih razdoblja. Inače su zidovi apside i predvorja sačuvani do visine od 1 m, a ostali su zidovi uglavnom u razini tla.

Župna se crkva nekoliko puta gradila i rušila, a današnja je zgrada podignuta 1925. prema projektu arhitekta i konzervatora Ćirila Metoda Ivekovića.

Otočni arhipelag ispred naselja Maslinice na krajnjem zapadnom dijelu Šolte sastoji se od šest otočića i jedne hrudi, a najveći je otok Stipanska na kojemu se nalaze ruševine starokršćanske crkve i samostana Sv. Stjepana. Te je ruševine početkom 20. st. prvi uočio don Frane Bulić, a nedovršena su istraživanja na ovom lokalitetu provedena 1964. godine.

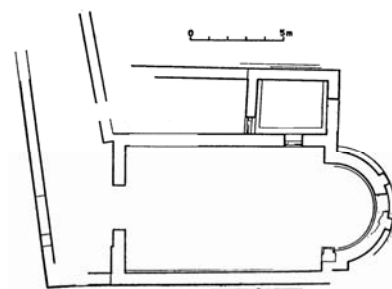

Tlocrt crkve i samostana Sv. Stjepana na otoku Stipanska

Građevinski se sklop sastoji od dva dijela. Prvi je izdužena jednobrodna crkva, približnih dimenzija 19 x 8,8 m, s polukružnom apsidom koja je s vanjske strane ojačana leznama koje uokviruju ostatke prozora, a u unutrašnjosti je prijelaz u lađu istaknut pilastrima. Na sjevernoj su strani pridodane dvije pravokutne prostorije koje su prislunjene uz crkveni brod po cijeloj njegovoj duljini. Prostorije su međusobno povezane prolazima, a prostorija bliže apsidi ima i spoj s crkvom. Na zapadnom dijelu postoji širok prolaz prema predvorju (narteksu). Narteks pripada drugom dijelu sklopa koji je naknadno dograđen.

Na njega se (u smjeru sjeverozapad – jugoistok) nadovezuje niz prostorija u duljini od 38 m. S obzirom na to da su u tom dijelu istraživači prepoznali ćelijski grupirane stambene prostorije, zaključili su da se radi o predbenediktinskom samostanu koji je bio smješten na osamljenom, ali dobro opskrbljenom otoku. Budući da jedan od pronađenih ulomaka skulpture, a riječ je dijelu bifore koji je ukrašen stiliziranim okvirom bliskim pletenoj ornamentici, upućuje na razdoblje poslije 6. st., vjerojatno

pripada drugoj fazi izgradnje kada je građevinskom sklopu pridodan narteks. To bi ovaj samostan moglo i dovesti u vezu s dolaskom benediktinaca, a moguće je pretpostaviti da je taj samostan bio povezan s onim u Grohotama i da su oba bili pod istoimenim velikim samostanom na splitskom Sustipanu. No sve su to pretpostavke jer se zna da su prvi redovnici na našem području bili benediktinci koji su počeli dolaziti tek u 8. st., a istočni su redovnici uglavnom živjeli kao pustinjaci. A sklop na Stipanskoj nesumnjivo svjedoči o pravom samostanu. Možda se i ovdje radi, baš kao i na primjeru otoka Majsana ispred Korčule, o nekom dosad neutvrđenom istočnjačkom redovničkom redu koji je volio boraviti na osamljenim i nenaseljenim otocima.

Za nedavnog smo boravka u Maslinici pokušali nagovoriti nekog od ribara da nas prebaci do Stipanske, ali u tome nismo uspjeli možda i zbog ponešto pojačanih valova. Ostalo nam je da se zadovoljimo samo tlocrtom crkve, koji smo pronašli u literaturi, budući da nigdje nismo uspjeli pronaći ni jednu sliku ostatka te zanimljive crkve [2], [5], [12].

### *Šoltanske predromaničke crkve i njihovi tragovi*

Nečujam je smješten istočno od glavnoga otočnog naselja Grohota i najrazvedenija je otočka uvala s mnoštvom manjih uvalica (Piškera, Maslinica, Podkamenica, Šumpjivina,

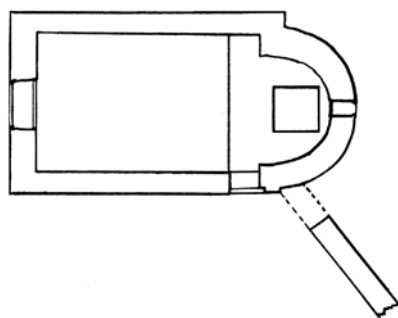

Tlocrt crkve Sv. Petra u Nečujmu



Ostatci crkve Sv. Petra u Nečujmu

Tiha...). U Piškera su pronađeni grobovi i temelji rimske gospodarske zgrade, a pod morem su uočljivi antički zidovi, vjerojatno ostatci Dioklecijanova ribnjaka s početka 4. st. U uvali Supetar ruševine su crkve Sv. Petra koja je pripadala manjem srednjovjekovnom, a možda i starokršćanskom samostanu. Riječ je o jednobrodnoj crkvi kojoj su najbolje sačuvani i konzervirani dijelovi sjevernog zida, apside i uz nju pridodane građevine. Crkva ima polukružnu apsidu s uskim prozorom u sredini, a prema ostacima može se zaključiti da joj zidovi nisu bili raščlanjeni ni izvana ni iznutra. Vjerojatno je poput ostalih sličnih crkava imala bačvasti svod, ali kako se čini bez pojasnica. Prostor je svetišta od ostalih dijelova crkve odijeljen malom stubom. U blizini je ruševina poslije izgrađena nova crkva sličnih dimenzija.

Gornje Selo se nalazi istočno na glavnoj otočkoj prometnici, a sjeverno od njega, na putu prema uvali Stomorska, nalaze se ostatci rimskog kaštela koji je bio nadograđen u srednjem vijeku. Još dalje na sjever nalazi se groblje Gornjeg Sela i Stomorske, a na njemu je crkva Gospe Stomorije ili

Uznesenja Blažene Djevice Marije, pučki nazvane Gospe u Borima, koja je glavno marijansko otočko središte s čudotvornom zavjetnom slikom.

Stomorija je bila crkva benediktanskog samostana Sv. Marije. U 15. st. samostan je kao i drugdje počeo propadati, a potom je i razoren. Njegovi su posjedi 1452. predani na upravu splitskom arhidakonatu. Iz Splita su ovdje dolazili svećenici i laici koji su se nazivali "pustinjaci Sv. Marije". Na starim je temeljima 1776. izgrađena nova crkva, a posljednji je svećenik pustinjak umro 1811. godine.

Donje Selo u sjeverozapadnoj unutrašnjosti otoka ima, kako se čini, najviše tragova predromaničkih crkava, a okruženo je i brojnim antičkim nalazima. Na ranokršćanski sloj novije grobljanske crkve **Sv. Jele**, koja je smještena na križanju pravaca antičke centurizacije šoltanskog polja (položaj je svojstven smještaju antičkih kulturnih građevina – i poganskih i kršćanskih), upozoravali su sarkofag usred crkvene lađe, ukrašen motivom istokračnoga križa u trostrukom krugu, ali i akroterij s kriptogramom ugrađen u apsidi. Sveta Jelena je pobožna majka cara Konstantina I.

Velikog koji je dozvolio ispovijedanje kršćanstva, a prema jednoj netočnoj starijoj legendi bila je s otoka Brača, gdje u Škripu postoji njoj posvećena crkva.



Crkva Sv. Jele u Donjem Selu

U istražnim radovima obavljenima 1988. otkriveno je da su znatni dijelovi južnog i zapadnog zida (u duljini od 8 m i visoki do 1,5 m) te dijela pločnika i temelja ranokršćanskog podrijetla. Ti su opisani dijelovi datirani u 5. i 6. st.

Na novom groblju Donjega Sela nalazi se i srednjovjekovna crkva i poslije dograđivana crkva Sv. Martina, a na južnom rubu srednjega polja romanička jednobrodna crkva Sv. Mihovila koja je poznata po sačuvanim izvornim freskama. Valja dodati da se usred polja između Donjega i Srednjega Sela nalaze ostatci antičke ruševine koji bi se mogli dovesti u vezu sa sarkofazima uz župnu crkvu u Srednjem Selu. Taj se lokalitet zove Bazilija, što bi moglo upućivati na neku samostansku zajednicu bazilijanaca.

### Zaključak

Ovim napisom zaključujemo seriju od četiri napisa u kojima smo pisali o starokršćanskim, predromaničkim

i ranoromaničkim crkvama grada Splita. Brojnost tih crkava nesumnjivo svjedoči o značenju što je taj grad, koji su naselili odbjegli Salonitanci, imao u starokršćanskom i ranosrednjovjekovnom razdoblju. Njihova raspršenost također svjedoči da se život grada nije odvijao samo unutar Dioklecijanove palače, a nalazi najstarijih crkava, potkrijepljeni odgovarajućim nalazima u istočnom dijelu Dioklecijanove palače, govore da je Split kao grad postojao prije nego što je moćni car počeo graditi svoju golemu kamenu "vikendicu".

U ovom su nastavku prikazane i stare crkve otoka Šolte, otoka koji je oduvijek bio povezan s našim najvećim jadranskim gradom, a dugo je vremena bio i u njegovu sastavu. Na gradnju je starokršćanskih crkava toga otoka snažno utjecala obližnja

Salona, glavni grad provincije Dalmacije koji je svojim utjecajem snažno obilježio sve okolne prostore između Krke i Cetine, ali i obližnje otoke. O crkvenim građevinama toga velikoga rimskoga grada pisat ćemo u sljedećim nastavcima. Valja još dodati da su starokršćanske crkve na Šolti vrlo slične onima na obližnjem otoku Braču.

Pripremili:

Krešimir Regan, Branko Nadilo

### IZVORI

- [1] Arhiđakon, T.: *Historia Salonitana - povijest salonitanskih i splitskih prvosvećenika*, Književni krug Split, Split, 2003.
- [2] Migoti, B.: *Ranokršćanska topografija na području između Krke i Cetine*, JAZU, Zagreb, 1990.
- [3] Marasović, J.: *Obnova povijesne jezgre 2*, drugo dopunjeno izdanje na hrvatskom jeziku, Grad Split – Ured za povijesnu jezgru, Split, 1997.
- [4] Marasović, T.: *Split u starohrvatsko doba*, MHAS, Split, 1996.
- [5] Marasović, T.; Marasović, G.: *Vodič Splita*, Logos, Split, 1988.
- [6] Durman, A. (ur.): *Stotinu hrvatskih arheoloških nalazišta*, Leksikografski zavod Miroslav Krleža, Zagreb, 2006.
- [7] Vidović, M.: *Splitsko-makarska nadbiskupija – župe i ustanove*, Splitsko-makarska nadbiskupija, Split, 2004.
- [8] Delonga, V.: *Ranoromanički natpisi grada Splita*, katalog izložbe, MHAS, Split 1997.
- [9] Marasović, T.; Vrsalović, D.: *Srednjovjekovna opatija na Sustipanu u Splitu, arheološka istraživanja*, Vjesnik za arheologiju i historiju dalmatinsku 65.-67. (1963.), 7., str 175-182
- [10] Petrinec, M., Šeparović, T.: *Arheološka istraživanja na Sustipanu u Splitu 1994. godine*, Starohrvatska prosvjeta III. (2000.), 27., 242-248
- [11] Marasović, T.; Marasović-Alujević, M.: *Srednjovjekovni predio Bene u Splitu, arheološka i onomastička istraživanja*, Starohrvatska prosvjeta III. (2005.) 32., 149-162
- [12] Fisković, I.: *O ranokršćanskoj arhitekturi na otocima Braču i Šolti*, Arheološki radovi i rasprave (1982.), VIII-IX, str. 159-217